

## Aufbauanleitung 05/2022

### WERKZEUG:

Innensechskantschlüssel SW4 / SW8 (beiliegend) / Akkuschauber

8x Senkkopfschrauben M6x16



8x Tellerkopfschrauben M6x16



10x Zylinderkopfschrauben M8x80

(ab einer Tischlänge von 3,4m)

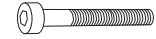

Aufbau des Tisches auf einer **weichen Unterlage (z.B. einer Decke)** durchführen, um Beschädigungen zu vermeiden.

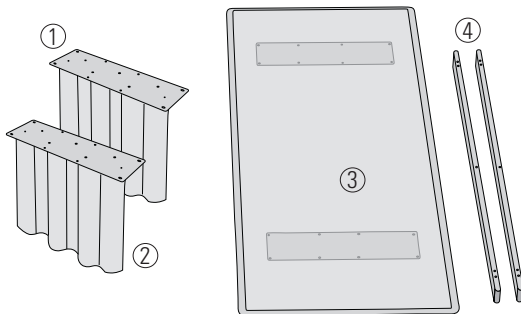

- 1 Montageplatten
- 2 Fußelemente
- 3 Tischplatte
- 4 Zargen (ab 3,4m Tischlänge)

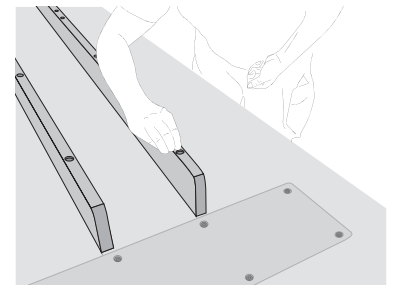
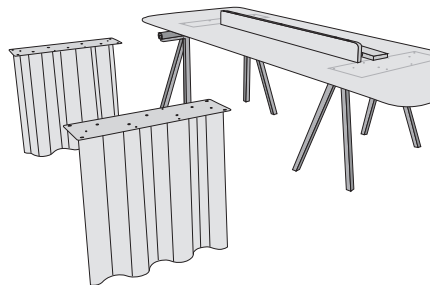
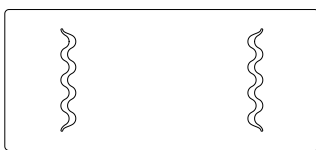

- 1. Montageempfehlung**  
 Rechteckig: FüÙe zeigen nach außen  
 Halbkreis: FüÙe zeigen nach innen

- 2. FüÙe positionieren.** Bei Bedarf Tisch mit VerstellfüÙen ausrichten.

- 3. Gegebenenfalls Zargen (4) auf der Unterseite der Tischplatte (3) montieren** (ab einer Tischlänge von 3,4m).

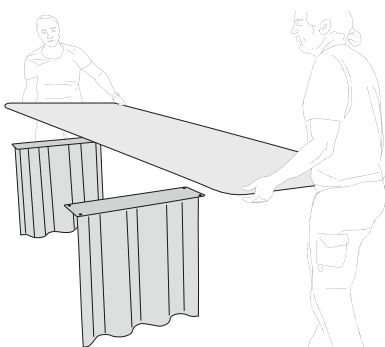

- 4. Tischplatte auf Fußelemente ausrichten** und in die vorgesehene AusrÄsung einlegen.

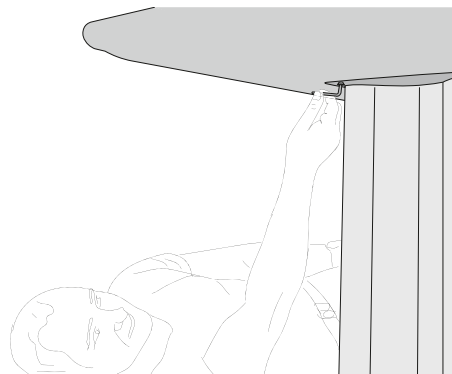

- 5. Fußelemente von unten mit der Tischplatte verschrauben.**

**Achtung:**  
**Bewegen Sie den Tisch im zusammengebauten Zustand nur mit Spanngurten (oder mit Trageleisten), die bei den Metallteilen unter der Tischplatte positioniert werden. Die Tischplatte könnte sonst reiÙen!**