



Usage of tools
Benötigte Werkzeuge



2 people needed
2 Personen benötigt



Appliance in which protection against electric shock does not rely on basic insulation only, but also on extra safety measures (earth connection)
Der Schutz vor einem Stromschlag wird nicht nur durch die grundsätzliche Isolierung gewährleistet, sondern auch durch eine zusätzliche Sicherheitsmaßnahme (Erdung).



Light appliance for indoor use only
Die Leuchte ist ausschließlich für den Einsatz in Innenräumen geeignet



The appliance must be disposed of separately from general waste
Die Leuchte muß getrennt von Hausmüll entsorgt werden



CE marking is a logo which certifies conformity of a product to safety requirements provided for in one or more European Directives
Das CE Label zertifiziert die Übereinstimmung der Leuchte mit den europäischen Sicherheitsanforderungen



Should the external trailing cable get damaged, it must be replaced by ZEITRAUM or by qualified personnel in order to avoid any danger
Sollte ein Kabel beschädigt sein, muss es durch ZEITRAUM oder qualifiziertes Personal ausgetauscht werden, um jegliche Gefahr zu vermeiden.



E27 LED bulb Max. H 110mm
E27 LED Glühbirne Max. H 110mm

EU: 1xMax. 25W E27 LED

BULB IS NOT INCLUDED
Ein Leuchtmittel ist nicht enthalten

MADE IN ITALY

2025/01/01

ZEITRAUM

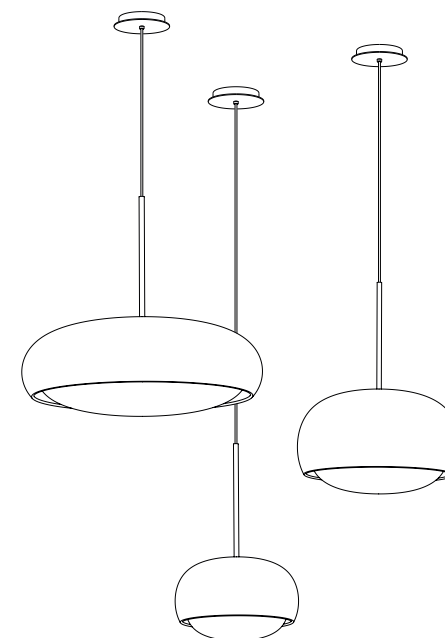

art.: GEMA S
GEMA M
GEMA L



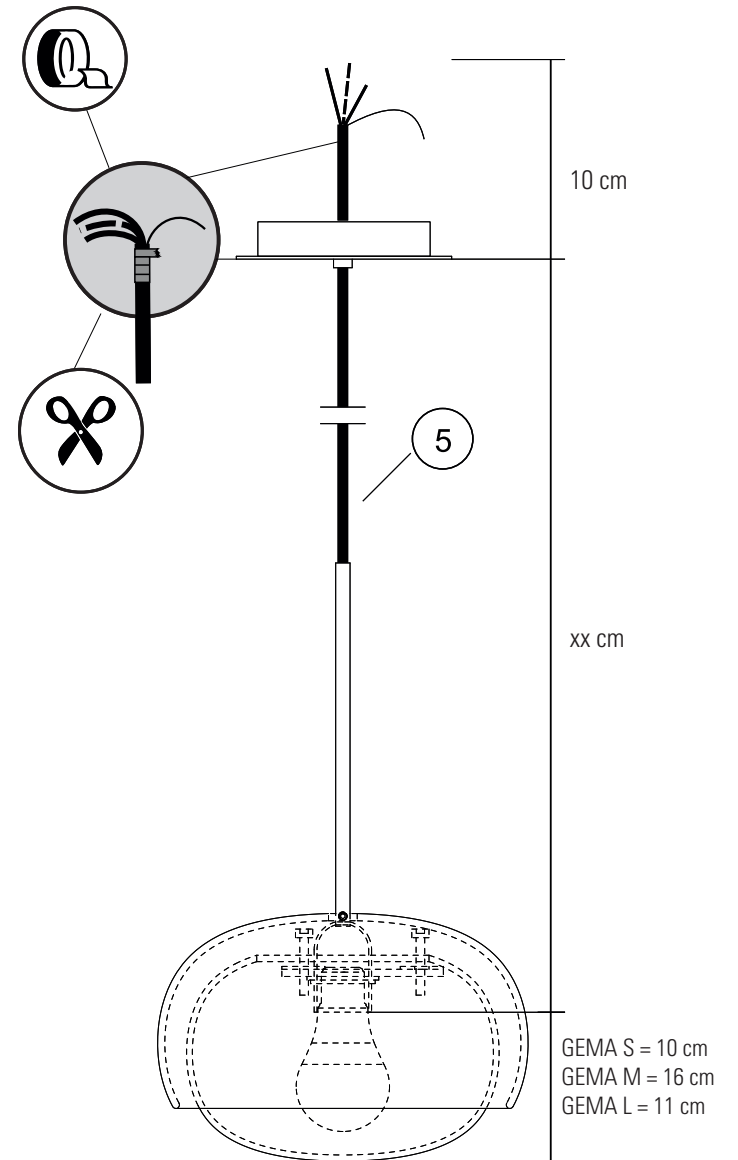
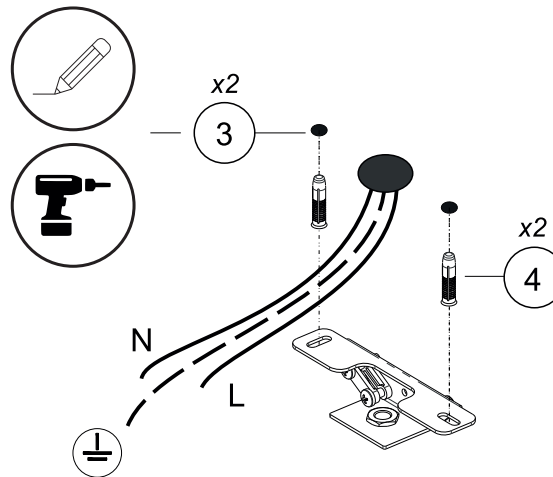
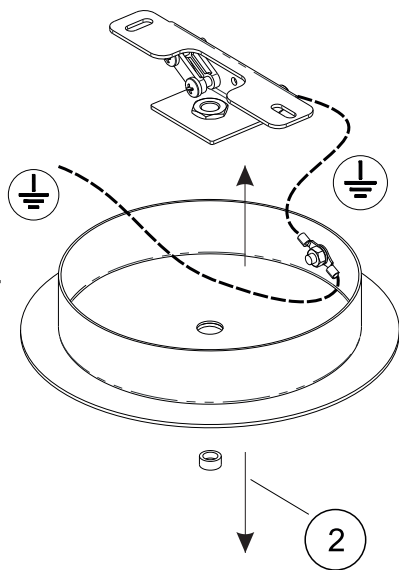
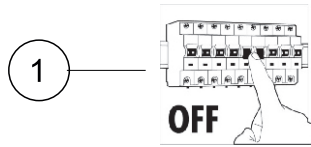

1. Turn off fuse / *Sicherung ausschalten*
2. Loosen the nut / *Schraubenmutter lösen*

3. Mark and drill the 2 holes on the ceiling, using the mounting bracket as template / *Markieren und bohren Sie die Löcher mithilfe der Deckenhalterung*
4. Put the dowles into the holes, but do not mount the bracket yet / *Setzen Sie die Dübel in die Bohrlöcher, aber befestigen Sie die Deckenhalterung noch nicht*

5. Cut cable to desired suspension height (leave an extra 10 cm for connection in ceiling canopy) and secure the textile cover with tape / *Schneiden Sie das Kabel auf die gewünschte Länge zu (fügen Sie 10 cm für den Kabelanschluss hinzu) und sichern Sie die textile Ummantelung mit Klebeband*

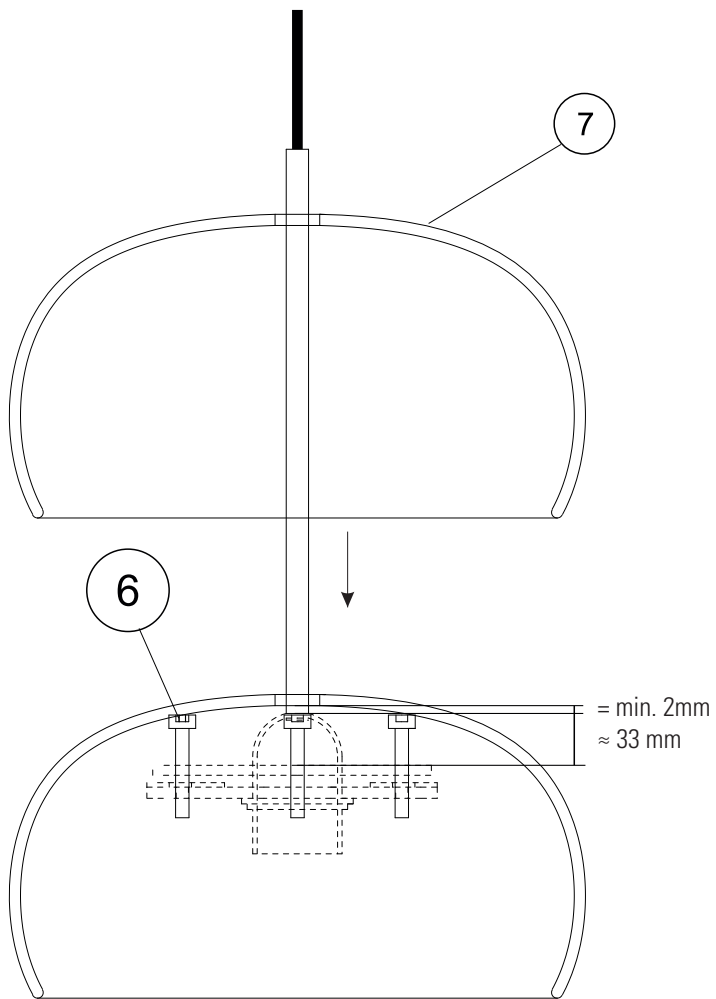

6-7. Adjust all three plastic screws on the lamp holder to ≈ 33 mm, thread the ceramic lamp shade carefully onto the cable (wear enclosed gloves!) and check if the socket has min. 2 mm distance from the ceramic lamp shade / Stellen Sie alle drei Kunststoffschrauben an der Lampenfassung auf ≈ 33 mm ein, fädeln Sie vorsichtig den Keramikschirm auf das Kabel (beigelegte Handschuhe tragen!) und prüfen Sie, ob die Fassung min. 2 mm Abstand zum Keramikschirm hat

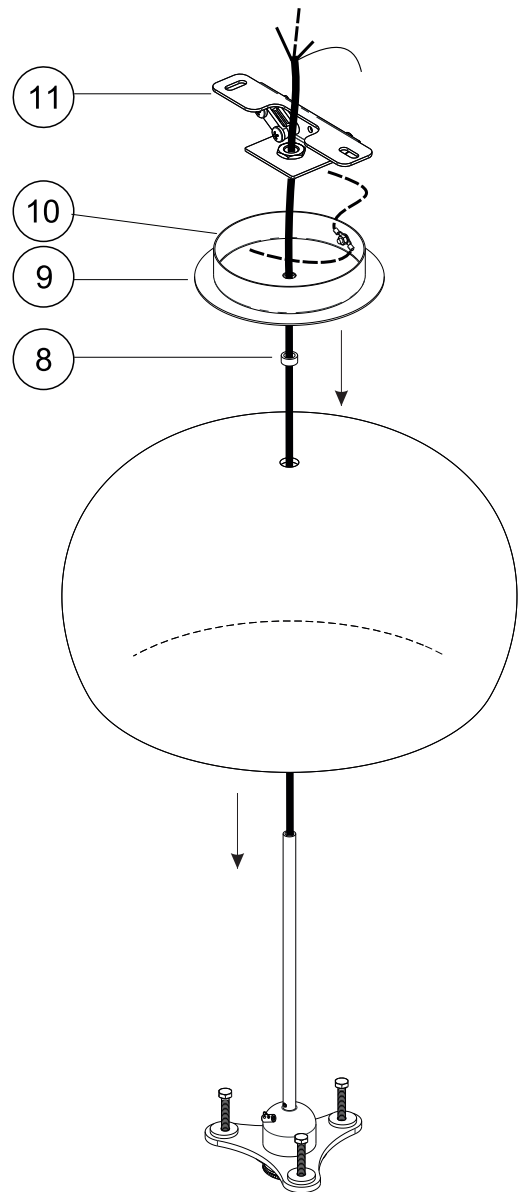

8-11. Thread carefully the nut (8), ceiling canopy (9+10) and ceiling mounting bracket (11) onto the cable / Fädeln Sie vorsichtig die Schraubenmutter (8), Deckenbaldachin (9+10) und Deckenhalterung (11) auf das Kabel

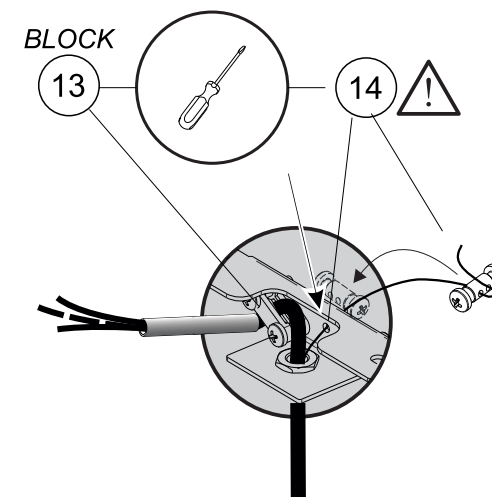
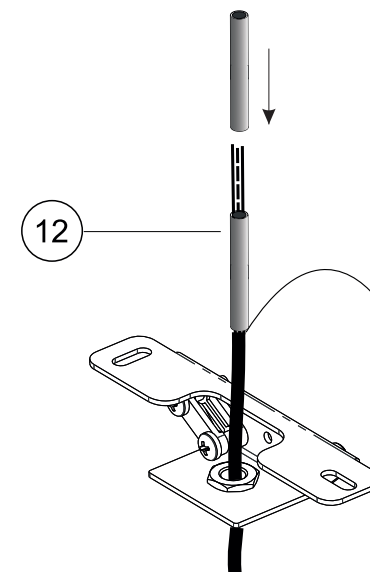

12. Thread the rubber-tube onto the cable, not over the wire! / Gummischlauch auf das Kabel fädeln, nicht über den Draht!
13. Block the cable on the ceiling mounting bracket / Sichern Sie das Kabel an der Deckenhalterung
14. Block the wire to the ceiling mounting bracket / Sichern Sie den Draht an der Deckenhalterung

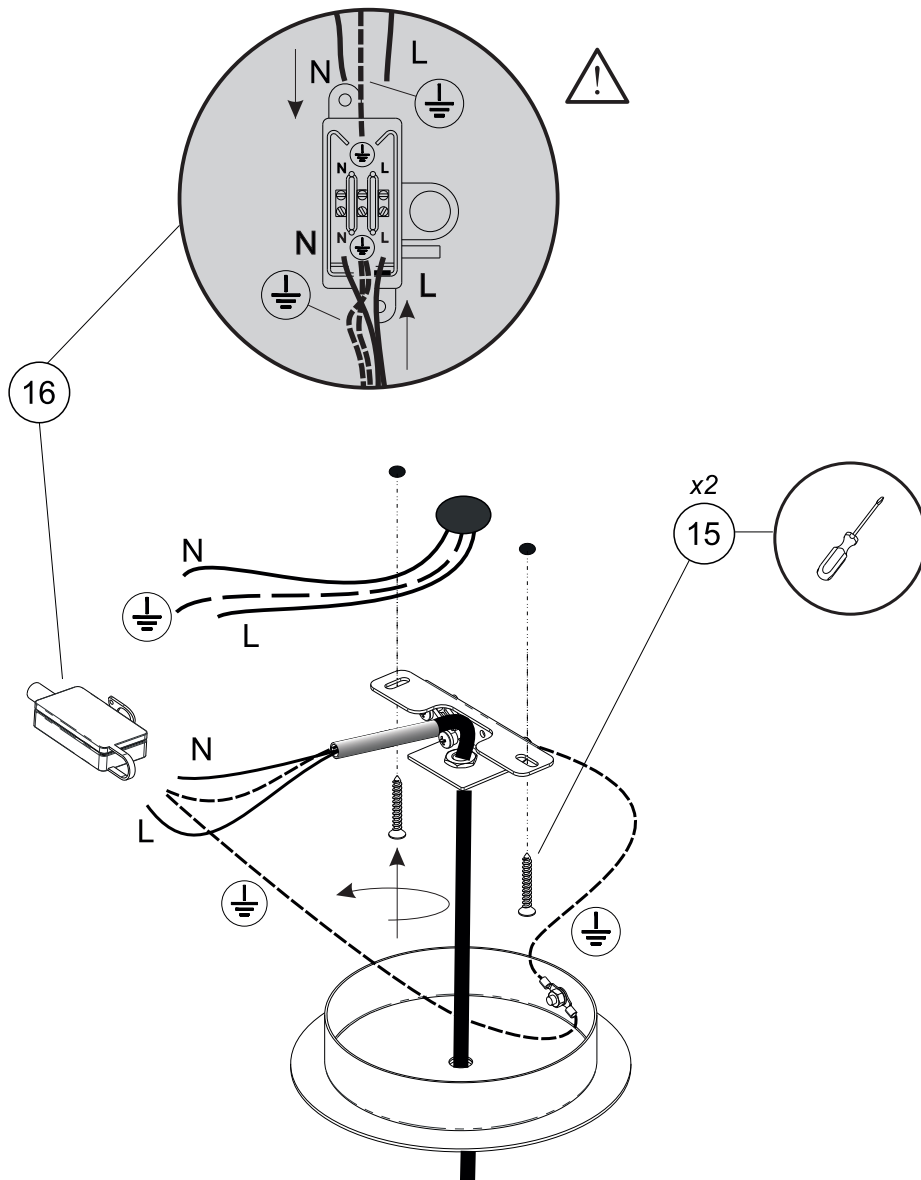

- 15.** Screw the ceiling mounting bracket on the ceiling /
Schrauben Sie die Deckenhalterung an die Decke
16. Connect the electrical cables / *Kabel anschließen*

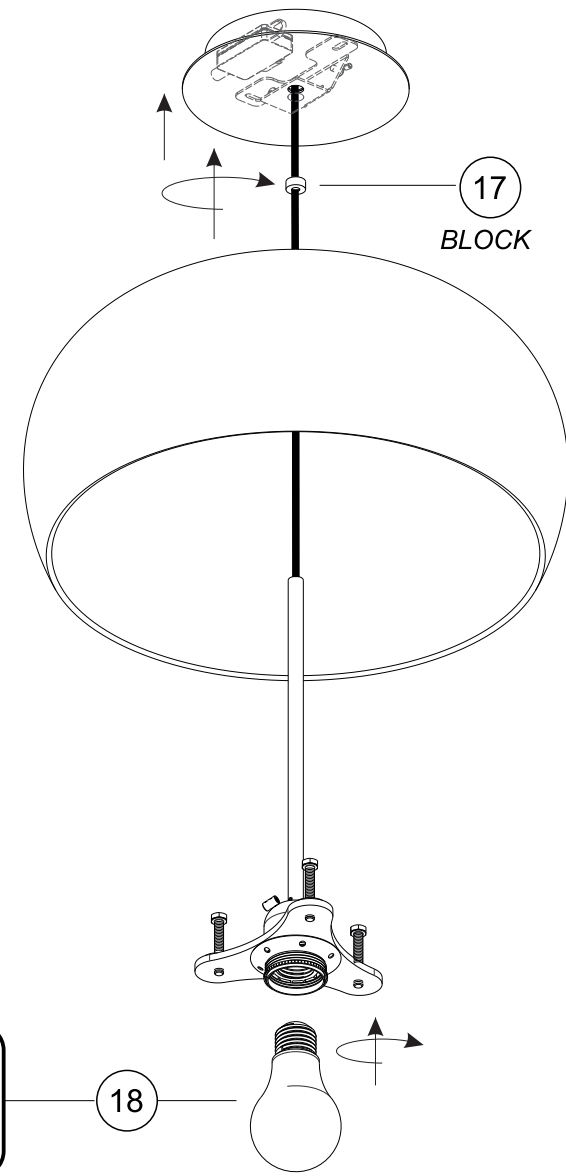

- 17.** Put up the ceiling canopy and block with the nut /
Deckenbaldachin hochsetzen und mit der Schraubenmutter sichern
18. Insert light bulb / *Glühbirne einsetzen*

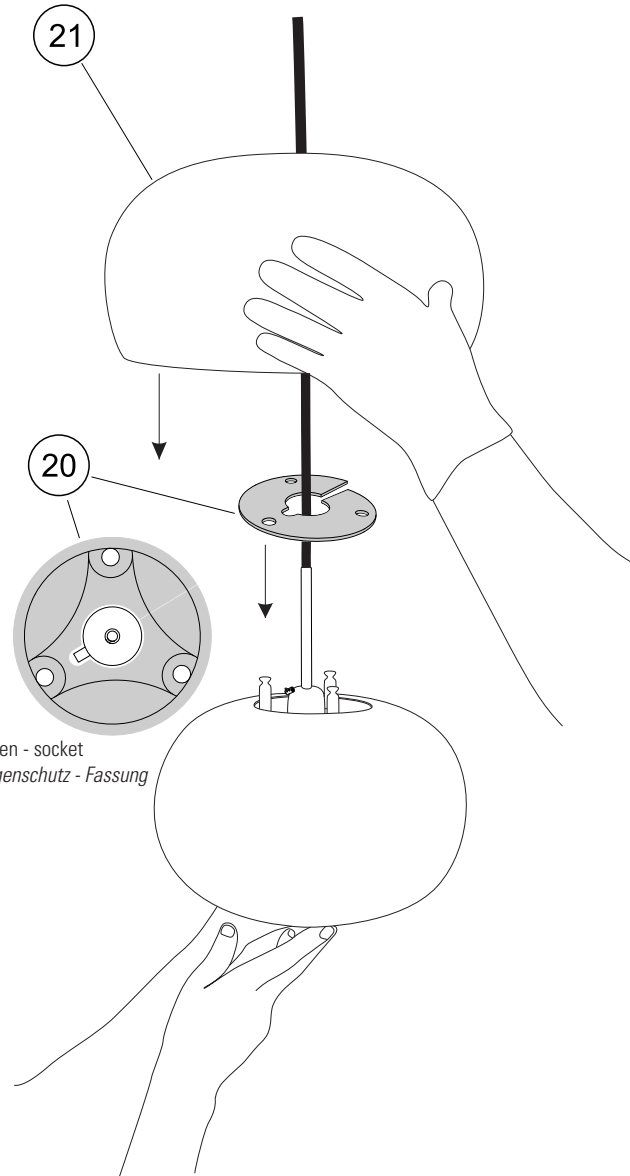
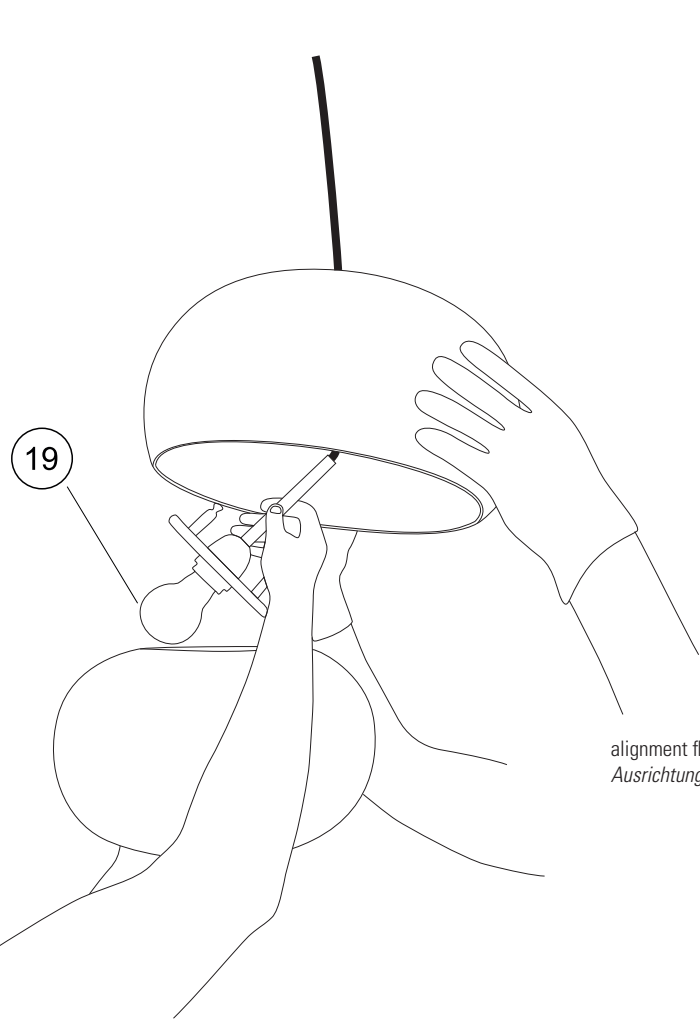

alignment flyscreen - socket
Ausrichtung Fliegenschutz - Fassung

19. Lift carefully the ceramic shade (wear enclosed gloves) and insert the lampholder into the glass lampshade /
Heben Sie vorsichtig den Keramikschirm an (beigelegte Handschuhe tragen!) und setzen Sie die Fassung in den Glasschirm ein

20. Bend the flyscreen slightly apart and thread it over the fabric cable, lower the flyscreen and position it on the glass opening, note alignment /
Fliegenschutz leicht auseinanderbiegen und über das Stoffkabel einfädeln, Fliegenschutz absenken und auf der Glasöffnung positionieren, Ausrichtung beachten
21. Lower carefully the ceramic lampshade (wear enclosed gloves) /
Den Keramikschirm vorsichtig absenken (beigelegte Handschuhe tragen!)

22. Adjust carefully the ceramic lampshade on the plastic screws (wear enclosed gloves) /
Richten Sie vorsichtig den Keramikschirm auf den Kunststoffschrauben aus (beigelegte Handschuhe tragen!)
23. Turn on fuse /
Sicherung einschalten